

## TRK-1K

### Kovové válečky

- **Max. zatížení 340kg**  
**Max. rychlost 0,5m/s**  
**Tepl. odolnost -30 až +80°**

- **Trubka:** přesná ocelová

- **Řetězové kolo:** z plné oceli, svařené s pláštěm, ložisko kuličkové jednořadé 6204 nebo 6305 (alternativně ZZ, RS)

- **Protičelo:** plechový výlisek jako u válců TRK

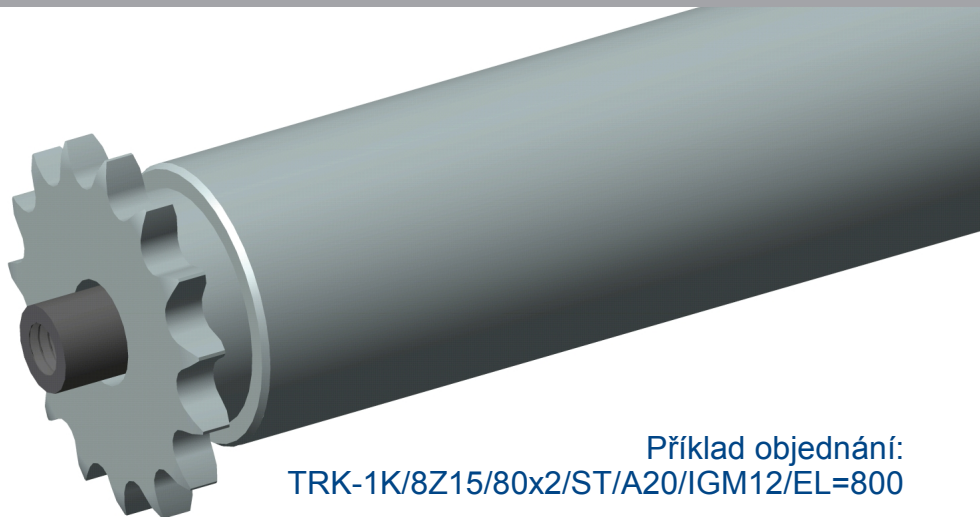

Příklad objednání:  
TRK-1K/8Z15/80x2/ST/A20/IGM12/EL=800

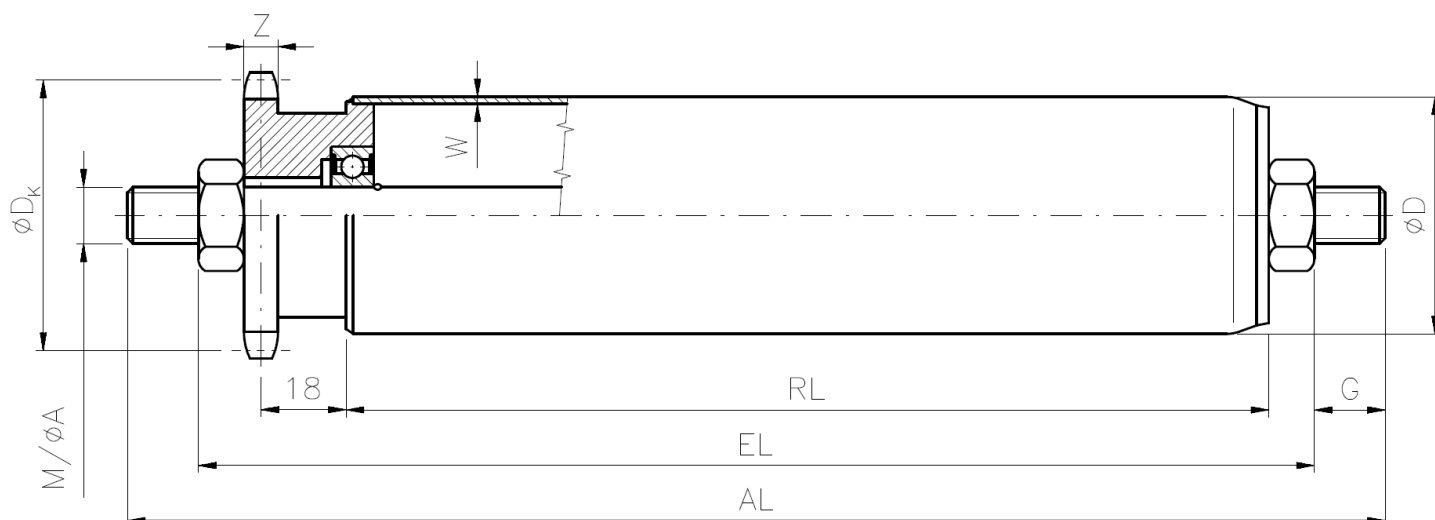

$a=18$  (vzdálenost od kraje hřídele do poloviny zubu ozubeného kola – pouze typ IGM)

Označení	DxW	Ø A hřídele	Řetězové kolo	M			IGM	
				M	EL=RL+	G	IG	EL=RL+
TRK-1K5/8Z15/63,5x2,9/ST/A20/...	63,5x2,9	20	5/8" x 3/8" 15 zubů	M20	59	25	M12	41
TRK-1K5/8Z15/80x2/ST/A20/...	80x2,0	20	5/8" x 3/8" 15 zubů	M20	59	25	M12	41
TRK-1K5/8Z15/89x2,9/ST/A20/...	89x2,9	20	5/8" x 3/8" 15 zubů	M20	59	25	M12	41
TRK-1K5/8Z15/108x3,25/ST/A20/...	108x3,25	20	5/8" x 3/8" 15 zubů	M20	59	25	M12	41
TRK-1K5/8Z15/80x2/ST/A25/...	80x2,0	25	5/8" x 3/8" 15 zubů	M24	61	30	M16	41
TRK-1K5/8Z15/89x2,9/ST/A25/...	89x2,9	25	5/8" x 3/8" 15 zubů	M24	61	30	M16	41
TRK-1K5/8Z15/108x3,25/ST/A25/...	108x3,25	25	5/8" x 3/8" 15 zubů	M24	61	30	M16	41
TRK-1K3/4Z13/80x2/ST/A20/...	80x2,0	20	3/4" x 7/16" 13 zubů	M20	59	25	M12	41
TRK-1K3/4Z13/89x2,9/ST/A20/...	89x2,9	20	3/4" x 7/16" 13 zubů	M20	59	25	M12	41
TRK-1K3/4Z13/108x3,25/ST/A20/...	108x3,25	20	3/4" x 7/16" 13 zubů	M20	59	25	M12	41
TRK-1K3/4Z13/80x2/ST/A25/...	80x2,0	25	3/4" x 7/16" 13 zubů	M24	61	30	M16	41
TRK-1K3/4Z13/89x2,9/ST/A25/...	89x2,9	25	3/4" x 7/16" 13 zubů	M24	61	30	M16	41
TRK-1K3/4Z13/108x3,25/ST/A25/...	108x3,25	25	3/4" x 7/16" 13 zubů	M24	61	30	M16	41