

TRM-2K

Kovové válečky

- Max. zatížení 100kg
Max. rychlost 0,5m/s
Tepl. odolnost -30 až +80°

- Trubka: přesná ocelová

- Řetězové kolo: ocelové, alternativně plastové, 1/2" x 5/16", 14 zubů

- Protičelo: vysoce kvalitní termoplast, labyrintové těsnění – vysoce odolné proti vniknutí nečistot a vlhkosti, ložisko jednořadé kuličkové 6003, 6202 (alternativně ZZ, RS), tyto ložiska též u řet. kola

- Též akumulární typ, označení: **STR-2K/...**; platí informace ze strany 3

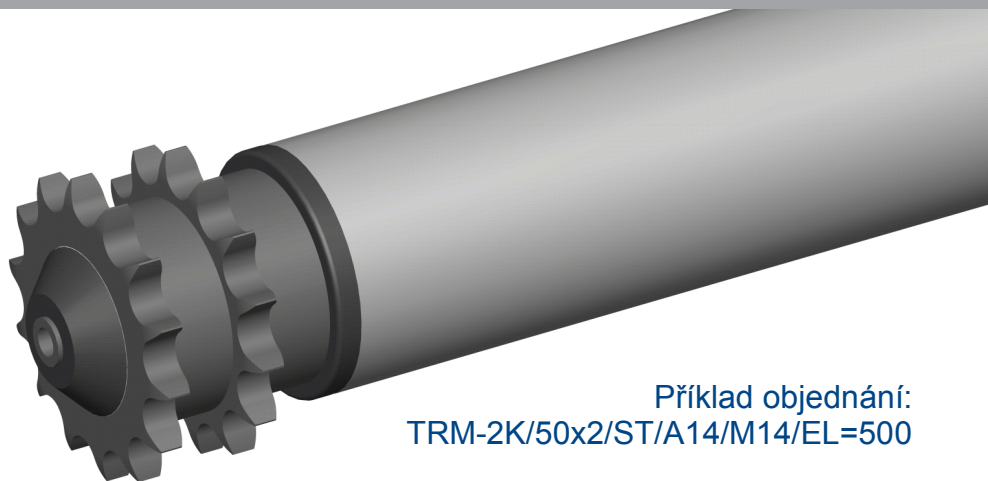

Příklad objednání:
TRM-2K/50x2/ST/A14/M14/EL=500

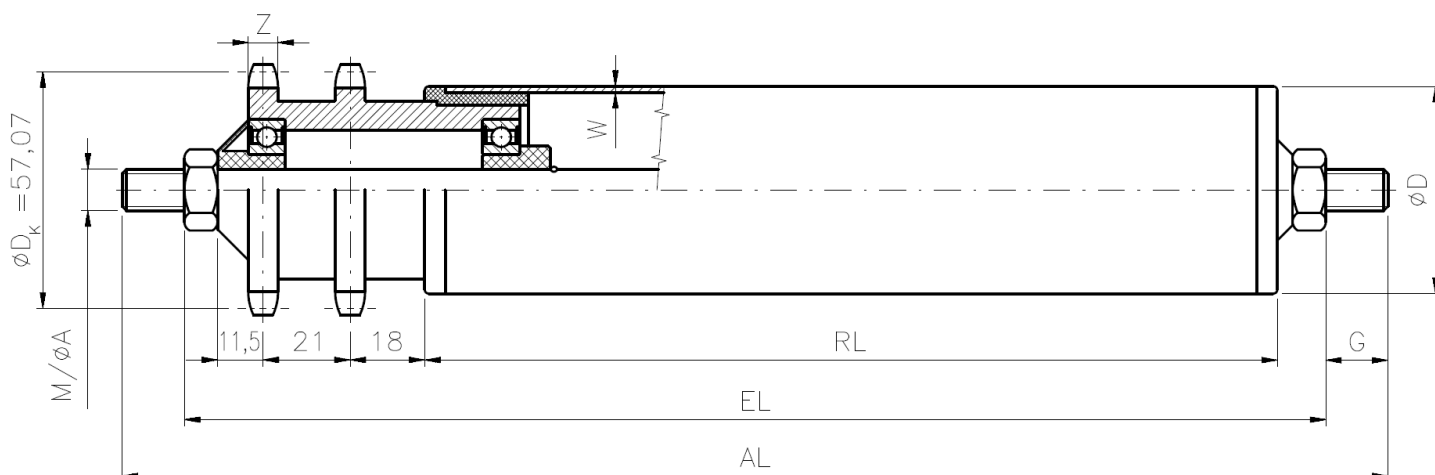

Označení	DxW	$\varnothing A$ hřídele	Řetězové kolo 14 zubů	M			IGM	
				M	EL=RL+	G	IG	EL=RL+
TRM-2K/50x1,5/ST/A10/...	50x1,5	10	1/2" x 5/16"	M10	69	15	-	-
TRM-2K/50x1,5/ST/A12/...	50x1,5	12	1/2" x 5/16"	M12	71	15	M8	57
TRM-2K/50x1,5/ST/A14/...	50x1,5	14	1/2" x 5/16"	M14	73	15	M8/M10	57
TRM-2K/50x2/ST/A10/...	50x2,0	10	1/2" x 5/16"	M10	69	15	-	-
TRM-2K/50x2/ST/A12/...	50x2,0	12	1/2" x 5/16"	M12	71	15	M8	57
TRM-2K/50x2/ST/A14/...	50x2,0	14	1/2" x 5/16"	M14	73	15	M8/M10	57
TRM-2K/60x2/ST/A10/...	60x2,0	10	1/2" x 5/16"	M10	69	15	-	-
TRM-2K/60x2/ST/A12/...	60x2,0	12	1/2" x 5/16"	M12	71	15	M8	57
TRM-2K/60x2/ST/A14/...	60x2,0	14	1/2" x 5/16"	M14	73	15	M8/M10	57
TRM-2K/63,5x2,9/ST/A10/...	63,5x2,9	10	1/2" x 5/16"	M10	69	15	-	-
TRM-2K/63,5x2,9/ST/A12/...	63,5x2,9	12	1/2" x 5/16"	M12	71	15	M8	57
TRM-2K/63,5x2,9/ST/A14/...	63,5x2,9	14	1/2" x 5/16"	M14	73	15	M8/M10	57
TRM-2K/80x2/ST/A12/...	80x2,0	12	1/2" x 5/16"	M12	71	15	M8	57
TRM-2K/80x2/ST/A14/...	80x2,0	14	1/2" x 5/16"	M14	73	15	M8/M10	57
TRM-2K/89x2,9/ST/A12/...	89x2,9	12	1/2" x 5/16"	M12	71	15	M8	57
TRM-2K/89x2,9/ST/A14/...	89x2,9	14	1/2" x 5/16"	M14	73	15	M8/M10	57